

OLIMA Parcours

Aufbauanleitungen

Mit den OLIMA Parcours-Elementen können grundsätzlich **Bahnen, Doppelbahnen, Funboxen** und **Kombinationen** dieser drei Aufbauten zusammengestellt werden. Je nach Anzahl der vorhandenen Parcours-Elemente sind vielseitige Varianten möglich.

Bahnen

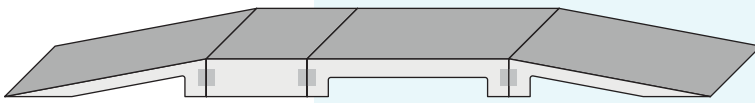

Die Parcours-Elemente werden ausschließlich hintereinander platziert. Die Fahrbahnbreite beträgt 40cm.

Doppelbahnen

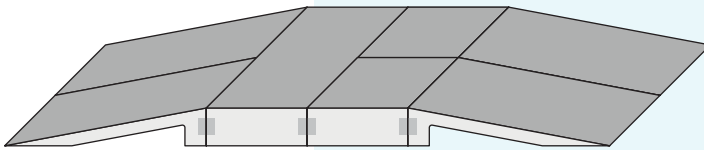

Zwei Bahnen werden nebeneinander aufgebaut und miteinander verbunden. Die Breite der Fahrbahn beträgt dann 80 cm.

Funboxen

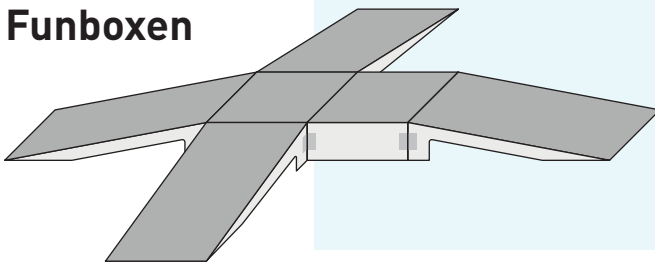

An eine Bahn oder Doppelbahn werden zusätzlich seitlich Parcours-Elemente angebaut (z.B. Kicker)

Kombinationen

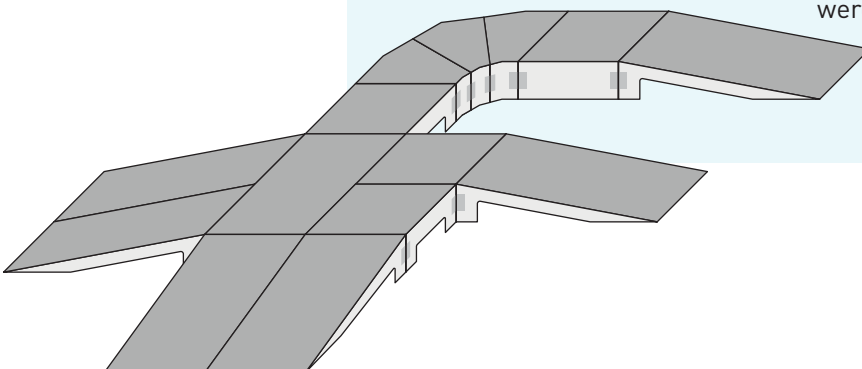

Bahnen, Doppelbahnen und Funboxen werden kombiniert.







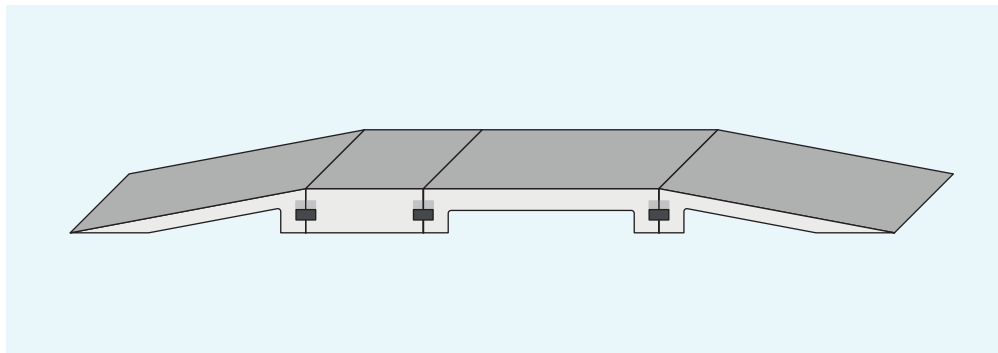



OLIMA Parcours

Aufbauanleitung Bahn

Diese Anleitung beschreibt exemplarisch den Aufbau einer Bahn mit vier Elementen und kann vom Aufbauprinzip her auf alle anderen Bahnen übertragen werden. Die Aufbau- und Sicherheitshinweise für den OLIMA Parcours sind zu beachten.

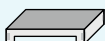

Aufbauanleitung
Bahn

2x	Kicker		-	Rocker		3x	Link 2 (Set)	
1x	Table 40		-	Wave N		-	Link 3 (Set)	
1x	Table 80		-	Wave U		-	Link 2W	
-	Table 30D							

Schritt 1: Aufstellen & Sichern

- ▶ Stellt die Parcours-Elemente in der gewünschten Reihenfolge und mit etwas Abstand (10-20cm) hintereinander auf.
- ▶ Sichert die Enden der Bahn sofort ab (z.B. mit Markierungskegeln), so dass während des Aufbaus niemand über die Rampen fahren kann.

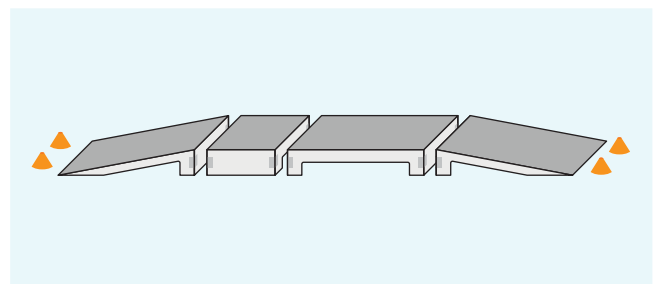

Schritt 2: Zusammenrücken & Verbinden

- ▶ Rückt die Parcours-Elemente bündig zusammen.
- ▶ Verbindet sie mit Hilfe der Links (6x Link 2).

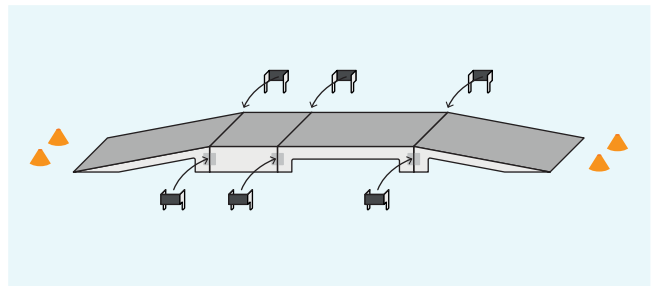

Schritt 3: Check & Go

- ▶ Überprüft die Bahn final. Beachtet hierzu die Aufbau- und Sicherheitshinweise für den OLIMA Parcours.
- ▶ Entfernt die Absicherung (z.B. Markierungskegel) und gibt die Bahn frei.

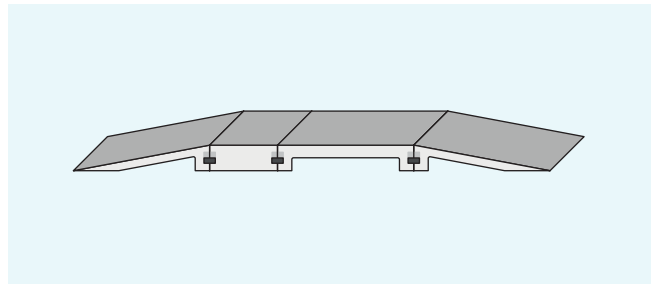

Abbau der Bahn:

Führt die drei Aufbauschritte ganz einfach in umgekehrter Reihenfolge durch. Beginnt mit der erneuten Absicherung der Bahn (Schritt 3), so dass während des Abbaus niemand über die Rampen fahren kann.







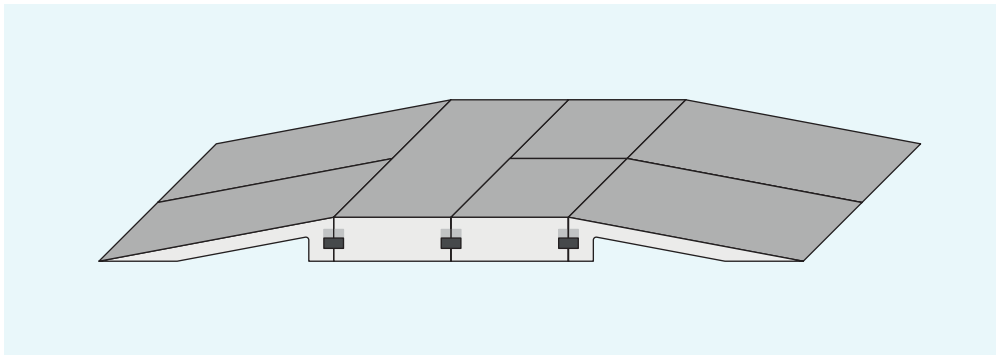

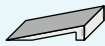

OLIMA Parcours

Aufbauanleitung Doppelbahn

Diese Anleitung beschreibt exemplarisch den Aufbau einer Doppelbahn mit sieben Elementen und kann vom Aufbauprinzip her auf alle anderen Doppel- oder Dreifachbahnen übertragen werden. Eine Besonderheit bei Mehrfachbahnen ist vor allem die korrekte Verbindung von nebeneinanderstehenden Kickern. Die Aufbau- und Sicherheitshinweise für den OLIMA Parcours sind zu beachten.



Aufbauanleitung
Doppelbahn

4x	Kicker		-	Rocker		4x	Link 2 (Set)	
2x	Table 40		-	Wave N		-	Link 3 (Set)	
1x	Table 80		-	Wave U		2x	Link 2W	
-	Table 30D							

Schritt 1: Aufstellen & Sichern

- ▶ Stellt die Parcours-Elemente in der gewünschten Reihenfolge und mit etwas Abstand (10-20cm) hinter- und nebeneinander auf.
- ▶ Sichert die Enden der Doppelbahn sofort ab (z.B. mit Markierungskegeln), so dass während des Aufbaus niemand über die Rampen fahren kann.

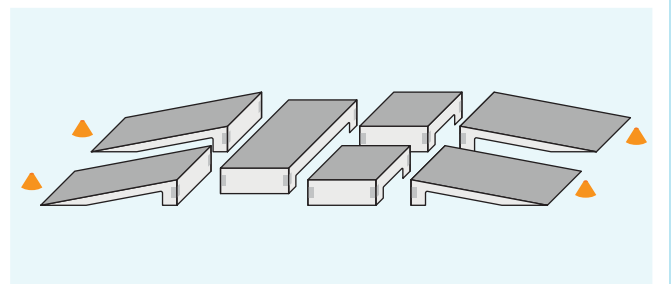

Schritt 2: Nebeneinanderstehende Kicker verbinden

- ▶ Legt die benötigten Verbindungselemente zurecht, pro Kicker-Paar: **1x Link 2W** und **1x Link 2**.
- ▶ Verbindet jeweils zwei nebeneinanderstehende Kicker miteinander:

1

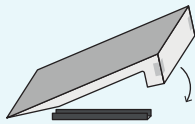

Setzt den ersten Kicker von oben in die Metallschiene (Link 2W) ein.

2

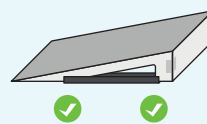

Rückt die Metallschiene so weit wie möglich nach außen, so dass für das Einsetzen des zweiten Kickers ausreichend Platz ist.

3

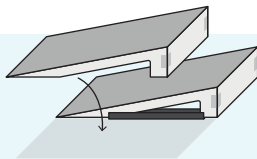

Setzt den zweiten Kicker von oben in die Metallschiene ein.

4

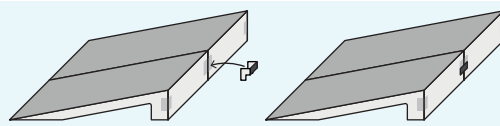

Verbindet die beiden Kicker an der Frontseite zusätzlich mit einem Link 2.

Schritt 3: Zusammenrücken & Verbinden

- ▶ Rückt alle Parcours-Elemente bündig zusammen.
- ▶ Verbindet sie mit Hilfe der übrigen Links (6x Link 2).

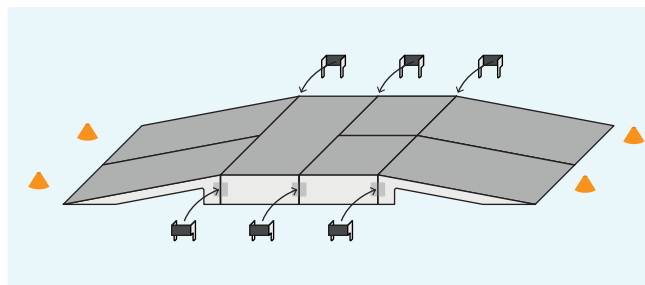

Schritt 4: Check & Go

- ▶ Überprüft die Doppelbahn final. Beachtet hierzu die Aufbau- und Sicherheitshinweise für den OLIMA Parcours.
- ▶ Entfernt die Absicherung (z.B. Markierungskegel) und gibt die Doppelbahn frei.

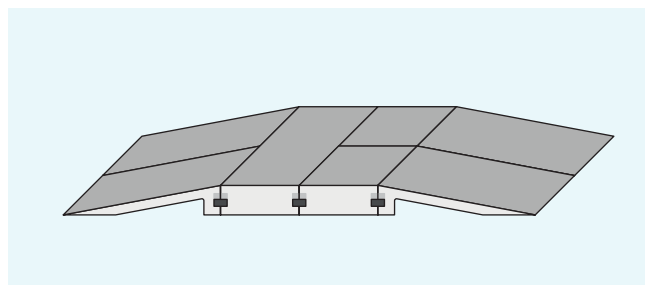

Abbau der Doppelbahn:

Führt die vier Aufbauschnitte ganz einfach in umgekehrter Reihenfolge durch. Beginnt mit der erneuten Absicherung der Doppelbahn (Schritt 4), so dass während des Abbaus niemand über die Rampen fahren kann.







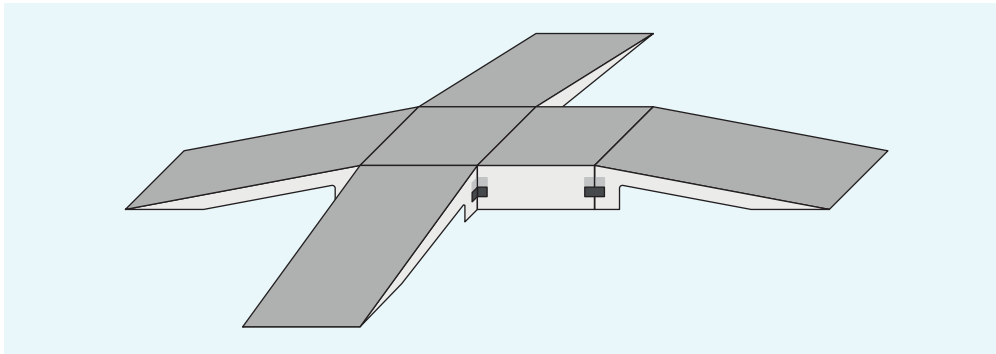



OLIMA Parcours

Aufbauanleitung Funbox

Diese Anleitung beschreibt exemplarisch den Aufbau einer Funbox mit sechs Elementen und kann vom Aufbauprinzip her auf alle anderen Funboxen übertragen werden. Eine Besonderheit bei Funboxen ist vor allem die korrekte Verbindung der seitlichen Anbauteile mit Hilfe der Verbindungselemente Link 3R/ Link 3L. Die Aufbau- und Sicherheitshinweise für den OLIMA Parcours sind zu beachten.

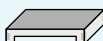

Aufbauanleitung
Funbox

4x	Kicker		-	Rocker		1x	Link 2 (Set)	
2x	Table 40		-	Wave N		2x	Link 3 (Set)	
-	Table 80		-	Wave U		-	Link 2W	
-	Table 30D							

Schritt 1: Aufstellen & Sichern

- ▶ Stellt die Parcours-Elemente in der gewünschten Reihenfolge und mit etwas Abstand (10-20cm) hinter- und nebeneinander auf.
- ▶ Sichert die Enden der Funbox sofort ab (z.B. mit Markierungskegeln), so dass während des Aufbaus niemand über die Rampen fahren kann.

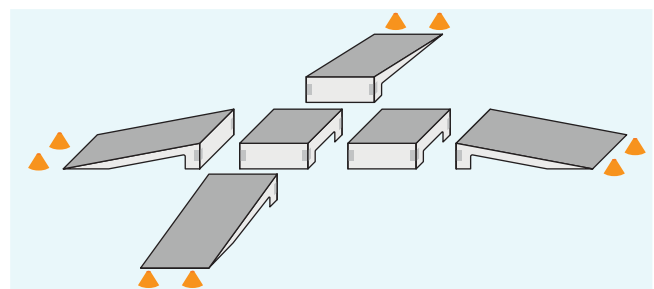

Schritt 2: „Hauptbahn“ festlegen

- ▶ Legt fest, welche eure „Hauptbahn“ sein soll. Orientiert euch dabei am besten an der Hauptbewegungsrichtung.
- ▶ Rückt alle Parcours-Elemente der „Hauptbahn“ bündig zusammen.

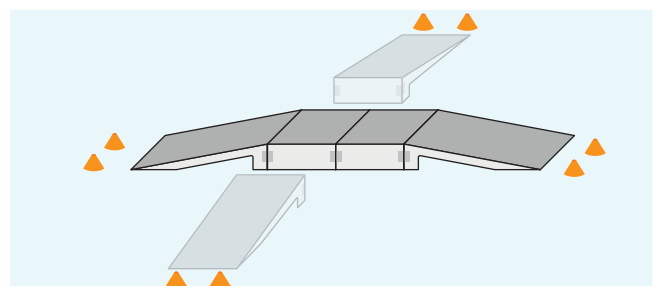

Schritt 3: Seitenteile andocken

- ▶ Legt die benötigten Verbindungselemente zurecht, pro Seitenteil: **1x Link 3R** und **1x Link 3L**.
- ▶ Verbindet die Seitenteile (hier: 2x Kicker) jeweils mit der „Hauptbahn“:

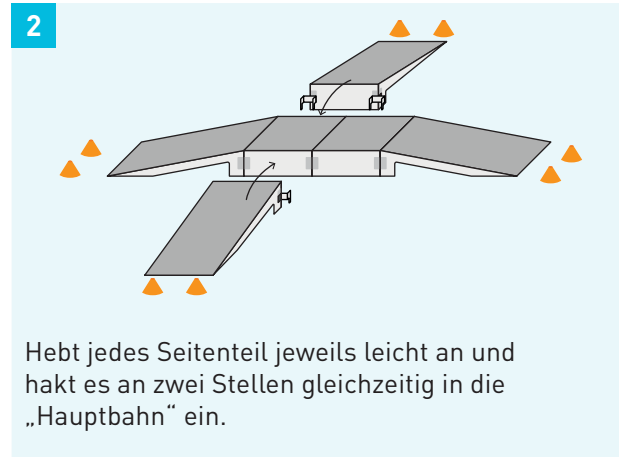
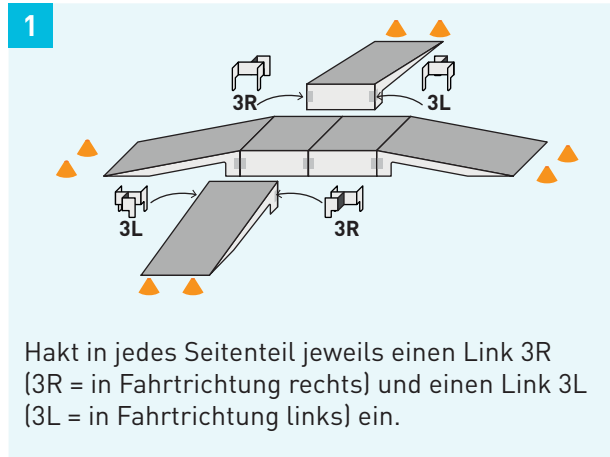

Schritt 4: Verbinden

- ▶ Hakt die übrigen Links (2x Link 2) ein.

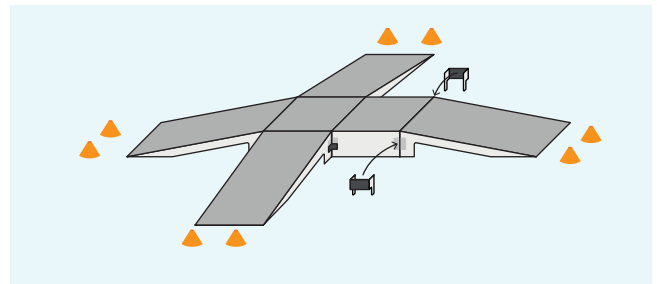

Schritt 5: Check & Go

- ▶ Überprüft die Funbox final. Beachtet hierzu die Aufbau- und Sicherheitshinweise für den OLIMA Parcours.
- ▶ Entfernt die Absicherung (z.B. Markierungskegel) und gibt die Funbox frei.

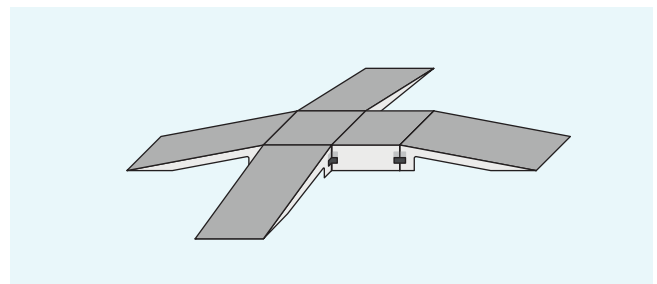

Abbau der Funbox:

Führt die fünf Aufbauschnitte ganz einfach in umgekehrter Reihenfolge durch. Beginnt mit der erneuten Absicherung der Funbox (Schritt 5), so dass während des Abbaus niemand über die Rampen fahren kann.